



**Hasatınızı Yükseltin:
Challenger &
Calabria'nın İmzası**

Silaj tarımını bir makineyle
yeniden tanımlıyoruz.

Challenger & Calabria

SİLAJ MAKİNELERİ VE ÇİFT KİYİM OT SİLAJ MAKİNELERİ

the choice of
PROFESSIONALS

Challenger! Türk tarım makine sektörünün en başarılı makinesi!

Silaj makinelerinin üretimi, uzmanlık gerektirmesinin yanı sıra performans yükseltmek noktasında zorlu süreçlerden geçmeye ihtiyaç duyar. Challenger®'lar hayvancılık için mısır silajının ne kadar önemli olduğunun bilinci ile bu zorlu sürecin üstesinden gelinerek tasarlandı.



En yüksek performansı mümkün olan en düşük güç gereksinimi ile sağlamak Çelikel'in doğasında var. Challenger® ailesi hafif yapısı ve güçlü şanzıman sistemi sayesinde traktörünüzü yormaz, az yakıtla daha çok biçim garantisi sunar.

Güvenlik, bir ürünün olmazsa olmazıdır! Challenger® serisi arazi ile temas etmeyecek şekilde dizayn edildiği için, içine yabancı cisimlerin kaçma olasılığı asgari seviyeye indirilmiştir. Yine de bu ihtimal göz önünde bulundurularak, Çelikel® Mühendisliği'nin eseri olan emniyet pimi, silaj makinesine uyarlanmıştır. Böylece olası hasarların önüne geçilmiştir.

Patentli Volan

12 adet özel tasarımı volan bıçağı, aşınmaya karşı mukavemetli yüksek kaliteli materyallerden üretilmiştir. Bu sayede sık sık bıçak değiştirme maliyetlerinin önüne geçilmesi sağlanmıştır.

Bağımsız Hidrolik

Çelikel® imalat yaparken üretilen ürünün ekonomik olmasının yanında Opsiyonel olarak da üst sınıf bir ürünü hayata geçirmeyi ilke edinerek üretim yapmaktadır. Bu kapsamda Challenger® tam hidrolik sistem ile donatılmıştır.



Makine volan sisteminde özel tasarımı atıcı paletler yer almaktadır. Bu paletler parçalamaya haznesi içerisinde süpürme işlemini çok iyi gerçekleştirerek makine içerisinde bulunan bütün silajı hızlı bir şekilde bacaya yönlendirmektedir. Challenger®'ın güçlü üfürme sistemi, hidrolik kontrollü baca ve yönlendirilebilen şapka yardımıyla silajı, römorkun istenilen bölgesine yükleyebilmektedir.

Mısır silajında en önemli unsurlardan birisi mısırın kesilerek parçalanması ve mısır tanelerinin diri kalmamasıdır. Challenger® bu işlemi en iyi şekilde gerçekleştirecek sistem ve donanımına sahiptir.





Küçük ve orta ölçekli işletmelerin profesyonel çözümü CHALLENGER® 1, 40 hp gibi düşük bir güç gereksinimi ile saatte 1500 m²'ye kadar silaj yapabilmektedir. Ayrıca hidrolik kontrollü baca sistemi ve yönlendirilebilen şapkasıyla silajı, römorkun istenilen yerine Superblow güçlü üfürme sistemi sayesinde kusursuzca ulaştırabilmektedir.

Challenger Silaj Makinası hafif yapısı ve güçlü şanzıman sistemi sayesinde traktörünüzü yormaz, az yakıtla daha çok biçim garantisi sunar. Tek bir mısır sırası üzerinde biçim yapabilme kabiliyetine sahip tek sıra mısır silaj makinası tam hidrolik kontrol sistemiyle üst düzey bir performans sergilemektedir. Volan sistemi 12 adet parçalayıcı bıçaktan ve 6 adet atıcı paletten oluşmaktadır.



Volan Bıçak

12 adet özel tasarımı volan bıçağı, aşınmaya karşı mukavemetli yüksek kaliteli materyallerden üretilmiştir. Bu sayede sık sık bıçak değiştirme maliyetlerinin önüne geçilmesi sağlanmıştır.

Seviye Tespit Lastiği

Güvenlik, Çelikel®'in olmazsa olmazıdır. Çelikel® Mühendisleri'nin makinenin arazi ile temas etmesini önleyecek şekilde dizayn ettiği seviye tespit lastiği, makinenin içine yabancı cisimlerin kaçma şansını en aza indirmektedir.

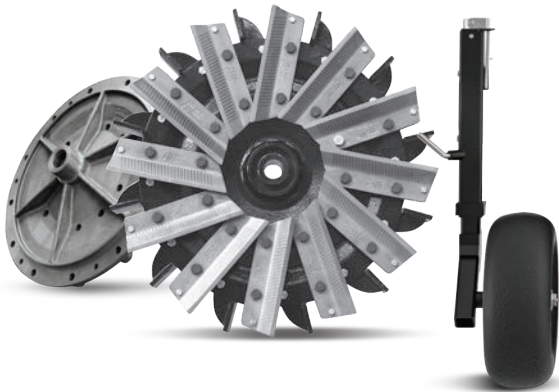

Sigorta Pimi

Bütün alıcı ünite emniyet sigortası tarafından garanti altına alınmaktadır. Blokajın gerçekleşmesi veya makinenin içerisine yabancı bir cismin girmeye çalıştığı anda emniyet sigortası makinenizin zarar görmesini engellemektedir.

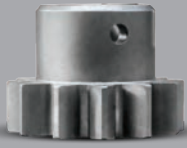

Bıçak Bileme Sistemi

Çelikel® tarafından kullanılan bu teknik silaj makinalarında en efektif ve doğru taşlama yöntemidir. Rulmanlar üzerine konuşlandırılmış flanş bağlantılı bileme taşı makineniz çalışırken bıçak bileme işlemini otomatik olarak yapar.

Besleme Sistemi

Challenger® 1 tek sıralı silaj makinesi, uzun boylu mısırları dize getirip sıra takip sistemi sayesinde ürün kaybını en aza indirir, geliştirilmiş volan sistemi sayesinde en yüksek hasat verimine kolaylıkla ulaşmayı sağlar.



Challenger 2

Challenger 2® Sıra Bağımsız Silaj Makinesi; geniş biçici tambur ünitesi sayesinde tarlada bulunan silajlık mısır ve boyları 1 metreden yüksek olan çeşitli yem bitkilerini sıra gözetmeksizin hasat etmek için özel olarak tasarlandı.



Makina zorlu hasat koşullarında dahi görevini kusursuz olarak yerine getirerek tek sıra biçim yapan makinelerde yaşanan sıra başı açma işleminde ortadan kaldırmaktadır. Hafif yapısı ile traktörünüzü yormaz. Güçlü konstrüksiyonu tümseklere çukurlara ve her türlü sıradışı koşula dayanacağından emin olabilirsiniz.



DÖNER BACA



YAKIT TASARRUFU



75 HP



Dane Patlatma

Çelikel® olarak, çiftlik hayvanlarınızın günlük beslenme ve enerji ihtiyacını önemsiyoruz. Hayvanlarınızın mısır silajından alacağı enerji veriminin yüksek olması için Challenger 2®'ye dane patlatma özelliğini de ekledik.

Patentli Kayış Gergi Sistemi

Makine üzerinde yer alan şanzımanlar, traktör kuyruk milinden gelen gücü üstlendikleri göreve göre alıp makinenin işlerliğini kusursuz şekilde yerine getirmektedir. Şanzımanlardan güç aktarımı kasnaklar ve kayışlarla yapılmakta yedek parça, bakım onarım gibi birçok yönden kullanıcıya ekstra kolaylık sunmaktadır.

Superblow

Bir ÇELİKEL® tekniği olan superblow üfürme sistemi, atıcı paletlerin ve tahliye baca girişinin tamamen uyumlu hale getirilmesiyle oluşturulmuş ve üfürme kapasitesi geliştirilmiş bir sistemdir. Ayrıca atıcı paletlerin performansının ve üfürme kapasitesi artırılmasıyla yüklemde istediğiniz gibi bir verim almanızı hedefledik.

Bağımsız

Hidrolik Sistem

Çelikel® imalat yaparken üretilen ürünün ekonomik olmasının yanında Opsiyonel olarak da üst sınıf bir ürünü hayata geçirmeyi ilke edinerek üretim yapmaktadır. Bu kapsamda Challenger® tam bağımsız hidrolik sistem ile donatılmıştır.



www.celikel.eu

BACA UZATMA



KATLANIR BACA



Patentli Volan

Volan sistemi 12 adet bıçak ve 12 adet atıcı paletten oluşmaktadır. Bu özellik sayesinde mükemmel bir kesim kalitesi ve uzun menzilli üfürme elde edeceksiniz.

540-750-1000

Dev/Dk. Seçenekleri

Birbirinden farklı traktörlere uyum sağlayan sıra bağımsız silaj makinesi; traktörün önüne, arkasına ve yanına bağlanabilme seçeneklerini sunar; 540, 750 ve 1000 devirlik şanzıman seçenekleriyle tam randımanlı kullanım sunar.

360° Döner Baca

Muadillerinde 90° ile sınırlı olan baca dönüş yönü Challenger®'da yeni kelepçe sistemi sayesinde 360°'ye çıkartılmıştır.



3 Farklı Çalışma Yönü

Alışılmış ve sıradan biçim yöntemlerinin aksine kullanıcılarına farklı biçim alternatifleri sunuyor. Geriye doğru, traktörün önünde ve traktörün yanında olmak üzere üç farklı şekilde hasat yapabilme kabiliyetine sahiptir. Katlanabilir şasi; Katlanması ve açılması kolay, pratik ve kullanışlıdır. Kullanım tarafına göre alınan pozisyonda makineyi sabitlemek sadece bir pim yardımıyla yapılarak vakit kaybının ve işçiliğin önüne geçilmiştir.

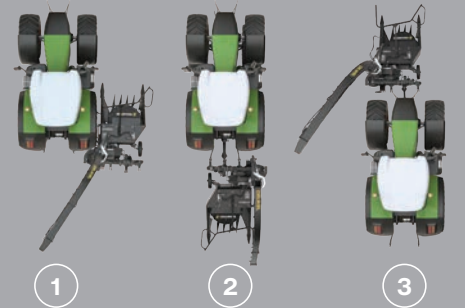

Challenger 3

O sektörün en çok arzulanan makinesi.

Huzurlarınızda yeni iş ortağınız CHALLENGER 3®. Bir makinede aradığın her şey onda zaten var !

Bazıları, onu görünüşünden etkilendiği için ister. Bazıları, başkalarının onun hakkında söyledikleri için. Bazıları onun performansı için. Bazıları prestij için. Bazıları ikinci eli para ettiği için. Ve bazıları ise sebep aramaz sadece ister:

Türk tarım makine sektörünün en başarılı makinesi! CHALLENGER® !

Superblow®

360 derece dönebilen, hidrolik kontrollü baca sistemi ve yönlendirilebilen şapkasıyla silajı, römorkun istenilen bölgesine güçlü üfürme sistemi sayesinde yükleyebilmektedir.

Patentli Volan

Volan sistemi 12 adet bıçak ve 12 adet atıcı paletten oluşmaktadır. Bu sayede mükemmel bir kesim kalitesi ve uzun menzilli üfürme elde edeceksiniz.

BACA UZATMA



KATLANIR BACA



İki Farklı Çalışma Yönü

Challenger 3®, kullanıcılarına farklı biçim alternatifleri sunuyor. Bu çok amaçlı makine; traktörün önünde ve traktörün arkasında olmak üzere iki farklı şekilde hasat yapabilme kabiliyetine sahiptir.

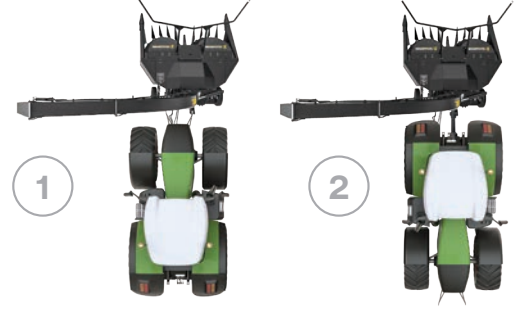

Düşük Güç İhtiyacı

Karşınızda, sektöründe ilk ve tek 110 hp güç ile çalışabilen üç sıralı silaj makinesi duruyor. Çelikel® mühendislik yeteneği ile büyük makinelerin de düşük güç gereksinimi ile verimli çalışabileceğini bir kez daha ispatlıyor.

540-1000 Dev/Dak Seçenekleri

Challenger 3® Standart donanımında sunulan 3 farklı kuyruk mili seçeneği ile traktörün hem önünde, hem de arkasında kullanılmaya uygun. Makine, üzerinde değişiklik yapmaya gerek duyulmadan 540 ve 1000 devir/dk seçeneklerinden herhangi biri ile çalıştırılabilir.

Challenger 3, 2720 parçanın mükemmel uyumunu betimler ve bu uyum, onu rakiplerinden ayrıştırıp eşsiz kılar.”

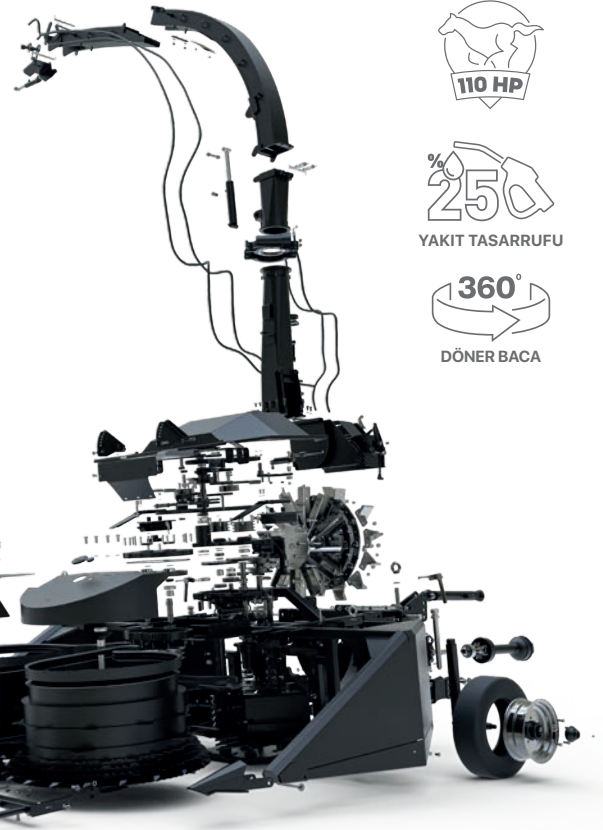

Calabria

Her şey bir çiftçinin mükemmel ot silaj makinesini Çelikel'den istemesiyle başladı.

En ince kıyım boyutu, en iyi üfürme yeteneği ile tasarlanan Calabria®'da s355 çelik malzemeler kullanıldı.



Patentli Volan Sistemi

Calabria®, genişliği arttırılmış üfürme paletleri ve patentli bıçak sistemi sayesinde, rakiplerine göre üfürme kapasitesi daha da hızlandırılarak çok daha ince kıyım yapabilme kabiliyetine ulaşmıştır.

Hassas Parçalama

Boyutu

Calabria®'da akış analizleri esas alınarak, özel formlu, geliştirilmiş rotor ve volan bıçakları kullanıldı. Artık kıyım boyunu istenilen ölçülere uygun şekilde yapabilmemiz çok kolay.

Soldurulmuş Otu Biçme

Soldurulmuş otlar hayvanlarınız için sağlıklı ve önemli bir yem kaynağıdır. Calabria® rakiplerinden farklı olarak ekstra ince kıyım yapabilmesi sayesinde soldurulmuş otu dahi yerden rahatlıkla alıp, parçalayarak biçimini yapar.

Ayarlanabilir Biçim Yüksekliği

Calabria®'da hidrolik silindirler sayesinde, makinenin yerden biçim yüksekliğini arazi koşullarına göre, traktörden inmeden rahatlıkla ayarlayabilirsiniz. Ayrıca biçim seviye ayar mekanizması ile de zeminden çok kısa bir mesafe üzerinden yerdeki otu toplar, parçalar ve volana aktarırsınız.



Özel Tasarım Rulman Calabria Plus'da Çelikel tasarımı 20.000 serisi rulmanlar kullanıldı. Bu rulman volan, rotor, şaft ve helezon yataklarına uyarlanarak titreşimli çalışma alanlarında maksimum güvenlik sağladı.



Patentli Rotor Sistemi®

Calabria Plus®'ta rotor sistemini tasarlarken olağanın ötesine geçtik. Özel olarak tasarlanmış bıçakları sayesinde otu minimum kayıpla keser.



ÖZELLİKLER	CHALLENGER 1	CHALLENGER 2	CHALLENGER 3	CHALLENGER 4
İŞ GENİŞLİĞİ	70 cm	125 cm	210 cm	300 cm
İŞ KAPASİTESİ *	1000 - 1500 m ² / saat	4000 - 4500 m ² / saat	80 kW (110 hp)	8000 - 10000 m ² / saat
MİNİMUM GÜÇ GEREKSİNİMİ**	28 kW (40 hp)	56 kW (75 hp)	80 kW (110 hp)	100 kW (135 hp)
PTO ÇALIŞMA DEVİRİ	540 RPM	540 / 750 RPM (Opsiyonel)	540 / 1000 RPM	1000 RPM
ÇALIŞMA POZİSYONU	SAĞ YAN	ÖN (Opsiyonel) / SAĞ YAN / ARKA	ÖN / ARKA	ARKA (Standart), ÖN (Opsiyonel)
ATICI PALET SAYISI	6	12	12	12
KIYICI BIÇAK SAYISI	12	12	12	12
PARÇALAYICI BIÇAK SAYISI	12	12	12	12
SABİT BIÇAK SAYISI	1	1	1	3
PARÇALAMA BOYUTU***	3 - 10 mm	AYARLANABİLİR (3 - 10 mm)	AYARLANABİLİR (3 - 10 mm)	AYARLANABİLİR (4,3 - 33 mm)
TEKER ÖLÇÜSÜ	16X6,5-8	165x70x13	165x70x13	21 x 8 - 9 NHS
TEKER SAYISI	1	1	2	2
ÜÇ NOKTA ASKI SİSTEMİ	KATEGORİ II	KATEGORİ II - III	KATEGORİ II - III	KATEGORİ II - III
UZUNLUK (İŞ KONUMU)	2380 mm	2679 mm (Yan Konum) 2750 mm (Arka Konum)	2600 mm	2920 mm
YÜKSEKLİK (İŞ KONUMU)	3175 mm	4130 mm	4165 mm	4375 mm
YÜKSEKLİK (YOL KONUMU)	2122 mm	2460 mm	2475 mm	2703 mm
GENİŞLİK (İŞ KONUMU)	2355 mm	4190 mm	4115 mm	3055 mm
GENİŞLİK (YOL DURUMU)	2355 mm	1985 mm	2420 mm	3055 mm
AĞIRLIK	600 kg	1350 kg	1520 kg	2350 kg
BAĞIMSIZ HİDROLİK	-	Standart	-	Standart
HİDROLİK KUMANDA KONUMU	-	OPERATÖR YANI (TRAKTÖR KABİN İÇİ)	-	-
DAİRE BIÇAK SAYISI	-	6	6	-
DANE KIRICI VE PARÇALAMA SİSTEMİ	-	- ÖZEL TASARIM KIYICI BIÇAK ÜSTÜ YÜZEY - PARÇALAYICI BIÇAKLAR - Opsiyonel HAZNE İÇİ GGG60 DÖKÜM KIRICI	- ÖZEL TASARIM KIYICI BIÇAK ÜSTÜ YÜZEY - PARÇALAYICI BIÇAKLAR - HAZNE İÇİ GGG60 DÖKÜM KIRICI (Opsiyonel)	-
EMNİYET SİSTEMİ	-	GÜÇ AKTARMA KAYIŞI	GÜÇ AKTARMA KAYIŞI	-
MAKİNE HAREKET İLETİMİ	-	DİŞLİ KUTUSU VE ESNEK AKTARMA KOMBİNASYONU	DİŞLİ KUTUSU VE ESNEK AKTARMA KOMBİNASYONU	-
HİDROLİK ORTA KOL	-	Standart	Standart	-
GEÇİCİ TERS ÇALIŞTIRMA	-	-	-	Standart

ÖZELLİKLER	DOUBLE CHOP 1500	DOUBLE CHOP 1800	DOUBLE CHOP 2100
GÜÇ GEREKSİNİMİ (MIN - MAX)	45 - 60 kW	60 - 80 kW	80 - 100 kW
İŞ GENİŞLİĞİ	1500 mm	1800	2100
ROTOR BIÇAK SAYISI	36 adet	48 adet	56 adet
KIYICI DİSK BIÇAK SAYISI	10 adet	10 adet	10 adet
ATICI PALET SAYISI	10 adet	10 adet	10 adet
TEKER ÖLÇÜSÜ	165X70XR13	165X70XR13	165X70XR13
ROTOR DEVİR SAYISI	2250 rpm	2250 rpm	2250 rpm
KIYICI DİSK DEVİR SAYISI	1620 rpm	1620 rpm	1620 rpm
AĞIRLIK	925 kg	975 kg	1045 kg
KUYRUK MİLİ DEVİR SAYISI	540 rpm	540 rpm	540 rpm
İŞ KAPASİTESİ*	20 ton / saat	25 ton / saat	30 ton / saat
GENİŞLİK (İŞ KONUMU)	2535 mm	2835 mm	3135 mm
YÜKSEKLİK (İŞ KONUMU)	3700 mm	3700 mm	3700 mm
UZUNLUK (İŞ KONUMU)	2400 mm	2400 mm	2400 mm
GENİŞLİK (YOL KONUMU)	2540 mm	2840 mm	3140 mm
YÜKSEKLİK (YOL KONUMU)	2355 mm	2355 mm	2355 mm
UZUNLUK (YOL KONUMU)	3170 mm	3170 mm	3170 mm
KIYIM BOYUTU (AYARLANABİLİR)	20 - 70 mm	20 - 70 mm	20 - 70 mm
BİÇME YÜKSEKLİĞİ (AYARLANABİLİR)	50-150 mm	50-150 mm	50-150 mm

Çelikel'in diğer ürün gruplarını ve detaylarını web sitemizden inceleyebilirsiniz.

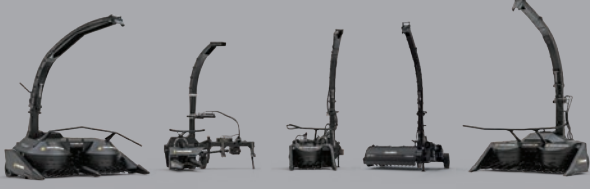

Silaj Makineleri



Silaj Serpme ve Sıkıştırma Makineleri

Paketleme Makineleri



Dikey Helezonlu Yem Karma Makineleri



Yatay Helezonlu Yatay Yem Karma Makineleri



Büyük Kare Balya Makinesi



Gübre Yönetim Makineleri



Silaj Balyalama ve Paketleme Makinesi
Pamuk Balyalama ve Paketleme Makinesi



Yem Hazırlama Sistemleri

Deneyim, özveri ve küresel bir vizyon. Bize katılın!

Kalite, güven ve büyümeyi ortaklarımızla paylaşıyoruz.

İlgileniyor musun? Hadi Konuşalım!
Bugün ortaklık. Yarın liderlik.



**NEXT
LEVEL**
Partner with us today!



Büyükkayacık O.S.B. Mah. Vali İhsan Dede Cad.
No:2 42250 Selçuklu, Konya, Turkey
+90 850 305 42 66 | www.celikel.eu

the choice of
PROFESSIONALS

Copyright© 2023 Çelikel Tarım A.Ş. Türkiye

Bu katalog Steve BRANDSON tarafından yayınlanmıştır. İsimlere, markalara ve konseptlere ait tüm haklar Çelikel Tarım A.Ş.'ye aittir. Metinlerin veya bölümlerin Çelikel Tarım A.Ş.'nin izni olmadan çoğaltılması yasaktır. Çelikel'in ismi ve logosuna ait tüm ticari marka hakları Çelikel Tarım A.Ş.'ye aittir. Katalogta yayınlanan metinlerin, fotoğrafların, haritaların, illüstrasyonların ve konuların tüm hakları saklıdır. Atrf yapılarak dahi alıntı yapılması, izin olmadan yasaktır.